

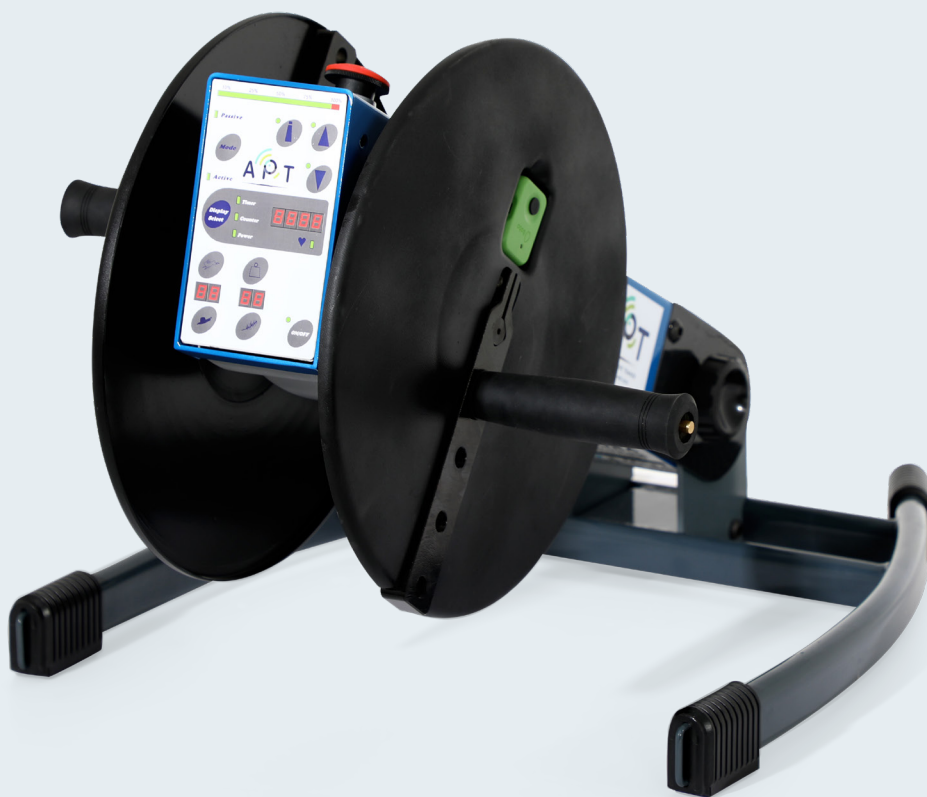

ACTIVE PASSIVE TRAINER

מאמן אקטיבי פסיבי

APT-5



המכשיר הרפואי המסייע לנפגעי מחלות נוירולוגיות בשיקום אפקטיבי ומוכח קלינית בשיפור מדדי איכות חיים ומצב פיזי. למטופלים עם שיתוק יסיע המכשיר במניעת עיוותים של הגפיים הגברת פעילות השרירים העוטפים ושיפור מצב הרוח. מטופלים הסובלים מדרגות שונות של שיתוק, סיבולת ירודה, ספסטיות יוכלו לבצע אימון שיקום של הגפיים באופן אקטיבי באמצעות המכשיר או בהנעה פאסיבית של הגפיים (ע"י תמיכת המנוע) כולל מגוון רחב של אפשרויות מתקדמות הכוללות 10 דרגות קושי לאימון כנגד התנגדות ו-10 מהירויות שונות (RPM).

המכשיר מצויד במערכת המזהה עליה של טונוס השריר (ספאזם) ומפסיקה את הפעילות למניעת סבל המשוקם. נוסף על כך, טכנולוגית ה-**Tele-APT** מאפשרת למשתקם ולמשקם לעקוב אחר ההתקדמות באופן רציף ומקוון, דרך מדידה ואיסוף נתונים אונליין אשר עוזרים, למשוקם ולצוות השיקומי להפיק את המירב מתהליך השיקום לאורך תהליך השיקום. המכשיר מצויד במערכת מוטיבציה (מסלולי רכיבה ומשחקים) שמגבירה את תדירות ואת משך השימוש במכשיר.

המכשיר מאושר רגולטורית בארה"ב (FDA) והרגולטור האירופאי (CE)

מאמן אקטיבי פסיבי

APT-5

מאמן אקטיבי פסיבי APT-5

המאמן APT-5 מאפשר שליטה מלאה כל המהירות, ההתנגדות, מספר הסיבובים ורמות העומס. שלט רחוק מאפשר הפעלה על ידי משתמשים עם יכולת תנועה מוגבלת. העזרים כוללים מוניטור קצב לב, ידיות אחיזה מיוחדות, חצאי-כפפות, מדרכי רגל ותפסי יד. המאמן הוא נייד מאוד, שוקל רק 10 ק"ג, וניתן להתקינו על הרצפה, על שולחן, או להשתמש בו בשילוב עם מסגרת ה-Hi-Lo לאימון נוח, מלא ומקיף.

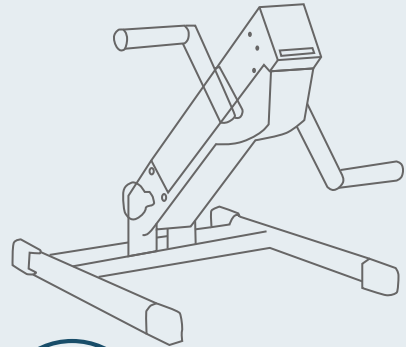

יישומים קליניים

- קשישים
- פתולוגיות אורתופדיות (תמיכת משקל חלקית)
- ילדים עם פגיעות מוטוריות
- נזק מוחי פוסט-טראומטי
- מחלת פרקינסון
- טרשת נפוצה
- התדרדרות מאוחרת בחולי שיתוק ילדים
- שיקום לאחר אירוע לבבי



יישומים קליניים

- פציעות של חוט השדרה
- שדרה שסועה
- שבץ מוחי
- שיתוק מוחין
- מחלות שרירים
- ניוון שרירים מולד



מוד אקטיבי

- חמש דרגות התנגדות לאימון אקטיבי.
- אימון אקטיבי לגפיים העליונות והתחתונות.
- זרוע ארכובה באורך וגובה ניתן לכוונון.
- שיפור זרימת הדם, החוזק, הסיבולת וטונוס השריר.
- הפעלת תבניות תנועה קצביות.



מוד פסיבי

- מהירויות משתנות ורמות עומס משתנות לאימון פסיבי.
- אימון של הגפיים העליונות והתחתונות למשתמשים נכים פסיביים.
- מאפשר הפעלה של כוח פיזי במוד האימון הפסיבי
- שיפור זרימת הדם, טונוס השרירים וטווח התנועה.
- צמצום דלדול, עוויתות ונפיחויות.
- משפר את טונוס הגפיים התחתונות.
- למידה מוטורית

מפרט טכני Hi-Lo

מידות באריזה:	104x70x25 ס"מ
משקל באריזה:	39 ק"ג
מידות הבסיס:	100x76 ס"מ
גובה:	100 ס"מ
גובה עבודה מהקרקע עד ל:	125 ס"מ

מפרט טכני

משקל:	10 ק"ג
מידות במצב מקופל:	46x72x15 ס"מ
רדיוס סיבוב:	37.5/75/112.5/150 מ"מ
תנוחות אימון:	15°/30°/45°/60°
מתח נקוב:	VAC 18
אספקת מתח:	VAC 220-240 60 Hz
הספק נקוב:	VA 100



תפס יד סטנדרטי

משענת רגל סטנדרטית

תמיכת רגל גבוהה

תפס יד נטוי

חצי כפפה

Hi-Lo